



EGG\_Seperating\_2022/05/01\_Verskont





## Filozofia spoločnosti Eggersmann

Ako aktívny aktér v oblasti recyklačného priemyslu zaoberáme podporujeme globálny boj za ochranu životného prostredia a klímy prostredníctvom našich recyklačných zariadení a špeciálnych strojov, ako aj dlhoročnými skúsenosťami a fundovanými odbornými znalosťami.

Naším cieľom je recyklovať odpad všetkého druhu v najvyššej možnej kvalite.

Pomocou našich špeciálnych strojov a zariadení dokážeme z odpadu vytriediť čo najviac cenných materiálov ešte pred jeho spálením alebo uložením na skládku. Tým sa výrazne znižuje množstvo skládok, čo následne významne znižuje emisie CO<sub>2</sub> a do životného prostredia sa uvoľňuje menej znečisťujúcich látok a mikroplastov.

V našich zariadeniach na spracovanie biologického odpadu vyrábame obnoviteľnú energiu z biomasy, ktorá znižuje výskyt skleníkových plynov a používanie fosílnych palív. Zároveň vyrábame kvalitné hnojivá pre poľnohospodárstvo. Na rozdiel od minerálnych hnojív s vysokým obsahom dusičnanov, ktoré pôdu poškodzujú, toto prírodné hnojivo obohacuje pôdu o veľké množstvo humusu. Každý rok spracujeme približne 170 000 ton biomasy na kvalitný kompost/hnojivo, a tým prispievame k udržateľnej produkcii ekologických potravín.

Mobilné a stacionárne recyklačné stroje Eggersmann sú prvou voľbou pre efektívne a jednoduché prekopávanie, triedenie a drvenie s najnižšími prevádzkovými nákladmi a najvyššou spoľahlivosťou

Množstvo inovatívnych funkcií, ako napríklad technológia redukcie hluku Eggersmann NRT (Noise Reduction technology), ktorá je špeciálne navrhnutá pre každý stroj, pomáha znižovať hladinu hluku všetkých našich strojov.

Ďalšími výhodami našej strojovej techniky sú servisné funkcie Eggersmann MMS (Minimum Maintenance System), systém minimalizácie údržby (maximalizácia intervalov údržby a minimalizácia náročnosti údržby pre maximálnu dostupnosť stroja) alebo nástroj na diaľkovú údržbu Eggersmann Telematic. Väčšiu udržateľnosť a najnižšiu spotrebu paliva zaisťujú najnovšie motory spĺňajúce normu EURO V a funkcia automatického pohotovostného režimu stroja Eggersmann ASC (Auto Standby Control) pre automatické riadenie pohotovostného režimu.





## Triedenie

Mobilné bubnové triediče od spoločnosti Eggersmann poskytujú maximálny výkon za primeranú cenu. S dĺžkou bubna od 4,2 do 7,5 metra a s kapacitou triedenia až do 250 m<sup>3</sup>/h v závislosti od materiálu ponúkame riešenia pre každú oblasť využitia. Vďaka priemeru bubnu až 2,2 metra je využiteľná plocha síta až o 10 % väčšia ako pri porovnateľných strojoch. To prináša kvalitnejší výsledok triedenia a väčší tok materiálu pri rovnakej dĺžke síta.

S mobilným hviezdicovým triedičom **STAR SELECT S 60 E** možno súčasne triediť tri frakcie a vďaka tomu dosiahnuť maximálny výkon (až 300 m<sup>3</sup>/h v závislosti od materiálu). Ďalšími vlastnosťami stroja sú nízke preстоje a vysoká účinnosť triedenia.

Stroje Eggersmann sa dodávajú vo variante s dieselovým, hybridným alebo plnoelektrickým pohonom. Viaceré stroje možno dodať aj vo verzii ako prívies a vo verzii s pásovým pohonom.



## Bubnový triedič

Bubnové triediče od spoločnosti Eggersmann predstavujú správne riešenie pre každý priestor a pre každú aplikáciu. V porovnaní s hviezdicovými triedičmi sú menej citlivé na vlhké materiály a ponúkajú najväčšiu flexibilitu. V prípade strojov **TERRA SELECT** možno osieťovanie triediaceho bubna ľahko vymeniť, a tak prispôbiť požadovanej aplikácii.

Pre oceľový bubon nie sú problémom ani ťažšie materiály, a to ani pri dlhšom používaní. Ak sa použije bubon so segmentmi jemnej sieťoviny, jemnú frakciu možno oddeliť rovnako dobre ako hrubú frakciu. Prípadné prekážky materiálu môže pracovník kedykoľvek ľahko odstrániť.



Elektrický pohon bubna



Bubnové sito s priemerom 2,2 m



Špeciálny tvar pasu v násypke



Pás jemnej frakcie z jedného kusu



Rýchla výmena bubna



Rozšírený pás na jemnú frakciu



Čistiaca kefa bubna

## Hviezdicový triedič

Hviezdicové triediče **STAR SELECT** sú ideálne na triedenie biomasy, dreveného odpadu, kôry, kompostu alebo drevenej štiepky a na triedenie 3 frakcií.

Pri správnom nastavení môžu hviezdicové triediče dosiahnuť obrovskú kapacitu. Objem každej frakcie možno navyše individuálne regulovať úpravou rýchlosti každej z triediacich etáží.

Nežiaduce ľahké materiály možno umiestniť tak, aby sa optimálne odstraňovali pomocou voliteľného vzduchového triediča AIRFIX pri vynášaní hrubej frakcie, čo prispieva k výrazne kvalitnejšiemu výsledku triedenia. Triedič **STAR SELECT S 60 E** od spoločnosti Eggersmann je k dispozícii v hybridnej alebo plne elektronickej verzii, pričom obe verzie sa vyznačujú nízkymi nárokmi na údržbu a šetrnosťou k životnému prostrediu.

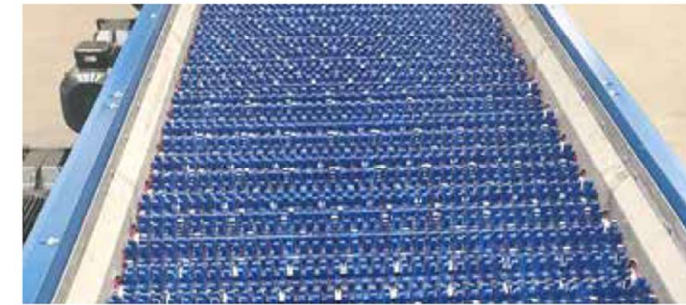

Veľká plocha sita



Hviezdicové sito na hrubé triedenie s ochranným prvkom proti opotrebovaniu



Hriadeľ pre jemné triedenie Eggersmann so systémom QuickChange



Čistiaci prvok Duramax

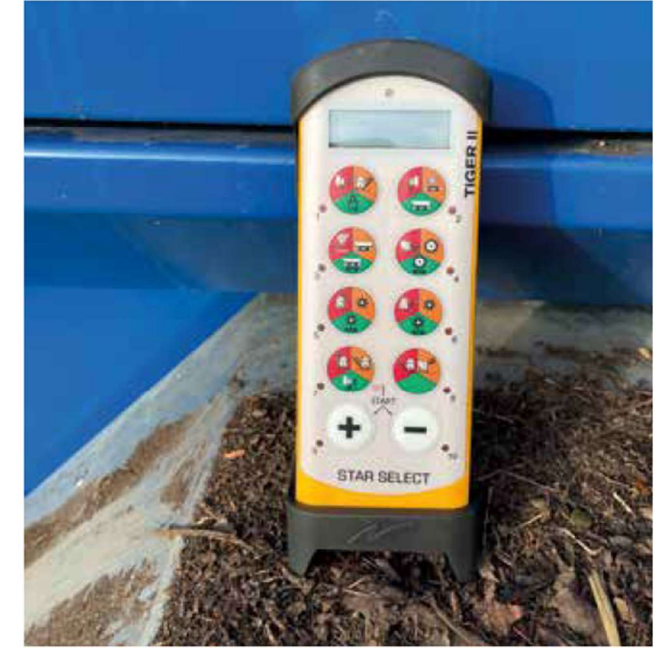

Diaľkové ovládanie



Elektrický  
pohonKolesový  
podvozok

## TERRA SELECT T 40

Stroj **TERRA SELECT T 40 E** predstavuje bubnový triedič s plne elektrickým pohonom.

Stroj je určený na triedenie materiálov, ako je biomasa, kompost, zemina alebo drevný odpad, odpad a mnohé ďalšie. S plochou triediaceho sita 19 m<sup>2</sup> dosahuje kapacitu až 100 m<sup>3</sup> za hodinu v závislosti od typu materiálu.

Vďaka svojim kompaktným rozmerom, s priemerom bubnového sita len 1600 mm a dĺžkou 4200 mm možno stroj **TERRA SELECT T 40 E** rýchlo a jednoducho prepravovať. Stroj je schválený na prepravu na verejných komunikáciách a môže sa prepravovať aj za malými úžitkovými vozidlami s použitím 40 mm ťažného oja. Na pracovisku možno stroj ľahko presúvať pomocou vysokozdvížneho vozíka alebo traktora, takže je pripravený na použitie už za 5 minút.

Stroj **TERRA SELECT T 40 E** možno napájať pomocou sieťovej prípojky, vďaka čomu predstavuje vysoko efektívne a úsporné riešenie v oblasti spracovania materiálu.



Sieťová prípojka



Kompaktné rozmery



Technológia dopravníka bez úniku s dopravníkovými pásmi najvyššej kvality





# TERRA SELECT T 40

Stroj pri prevádzke



Stroj pri preprave



## TECHNICKÉ ÚDAJE | TERRA SELECT T 40 E

<b>Podvozok</b>		
Nápravy		2-nápravový prívies so stredovou osou v súlade s StVZO [nemecké právne predpisy o bezpečnosti cestnej premávky] s ABS
Pneumatiky		285/70 R19,5
Hrubá hmotnosť	kg	13500
Osvetlenie	V	24
Ťažné zariadenie	priemer (mm)	50
<b>Rozmery zásobníka</b>		
Objem	m <sup>3</sup>	> 3,4
Strana plnenia		obojsstranne
Výška plnenia	mm	2650
Šírka zásobníka	mm	3150
Hĺbka zásobníka	mm	1550
Šírka pásu zásobníka	mm	1000
<b>Bubon</b>		
Dĺžka	mm	4200
Priemer	mm	1600
Plocha	m <sup>2</sup>	21
Účinná triediaca plocha	m <sup>2</sup>	19
Rýchlosť	ot./min.	max. 21
<b>Čistiace kefy</b>		
Priemer	mm	500
Nastaviteľnosť		mechanicky
Poloha		v smere jazdy, vľavo
<b>Vynášacie pásy</b>		
Dĺžka pásu na jemnú frakciu	mm	6700
Šírka pásu na jemnú frakciu	mm	800
Výška vynášacieho pásu jemnej frakcie	mm	3000
Sklon vynášacieho pásu jemnej frakcie	°	30
Dĺžka pásu nadsitnej frakcie	mm	4900
Šírka pásu nadsitnej frakcie	mm	800
Výška vynášacieho pásu nadsitnej frakcie	mm	3300
Sklon vynášacieho pásu nadsitnej frakcie	°	30
<b>Možnosti: pásy (pri prevádzke)</b>		
Dĺžka	mm	13110
Šírka	mm	6140
Dĺžka pásu jemnej frakcie	mm	3400
Výška vynášacieho pásu jemnej frakcie	mm	1970
Pás nadsitnej frakcie	mm	3400
Výška vynášacieho pásu nadsitnej frakcie	mm	2530

Obsah, technické údaje a obrázky nie sú záväzné a výrobca ich môže zmeniť bez predchádzajúceho upozornenia. S odkazom na normu ISO 16016 o ochranných nápisoch.



Dieselovo-hydraulický  
pohon



Elektrický pohon



Hybridný pohon



Kolesový podvozok



## TERRA SELECT T 50

Triedič **TERRA SELECT T 50** sa používa prakticky na všetky materiály, ako je kompost, zemina, odpad, drevo alebo kov.

Stroj **T 50** je vybavený bubnom s priemerom 2000 mm a jeho triediaci výkon je o 20 % vyšší v porovnaní s bežnými bubnovými triedičmi v triede 5 metrov. To umožňuje dosiahnuť výkon až 150 m<sup>3</sup> za hodinu. Násypka s kapacitou viac ako 6 m<sup>3</sup> zaisťuje jednoduché plnenie pomocou kolesového nakladača a kontinuálny proces triedenia.

Špecifickou a jedinečnou vlastnosťou stroja **T 50** je voliteľný, mimoriadne dlhý pás na jemnú frakciu. Pás s dĺžkou 8060 mm umožňuje dosiahnutie väčšieho kužela materiálu až o 80 % v porovnaní s pásmi na jemnú frakciu bežných dĺžok.



Jednoduchá výmena bubna vďaka priemeru 2000 mm



Rozšírený pás na hrubú frakciu, výška vynášania až 3800 mm



Rozšírený pás na jemnú frakciu, výška vynášania až do 3700 mm



# TERRA SELECT T 50

Stroj pri prevádzke

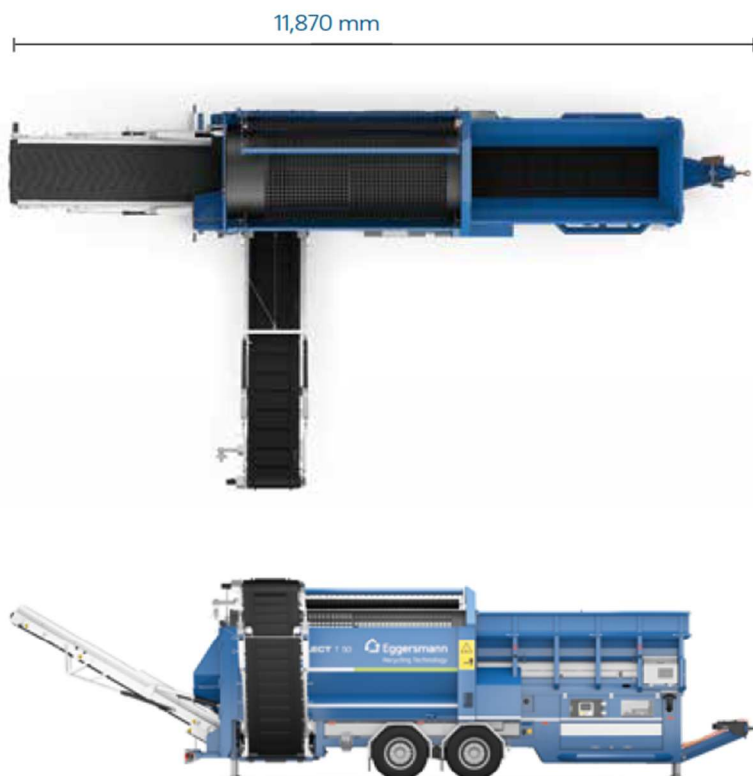

Stroj pri preprave

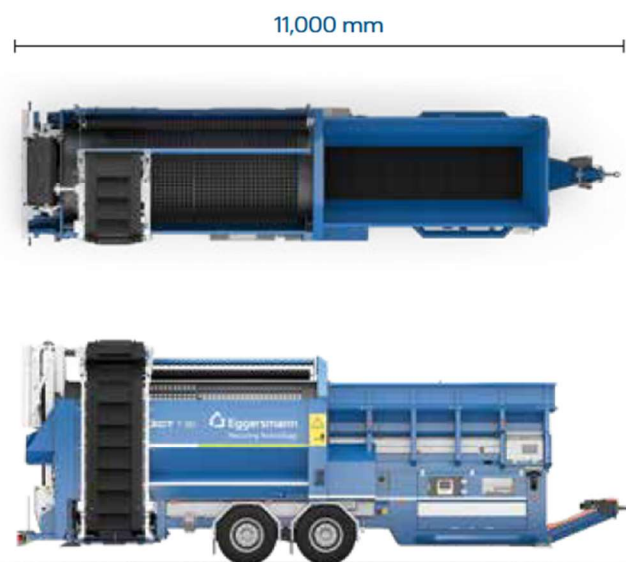

TECHNICKÉ ÚDAJE | TERRA SELECT T 50

<b>Motor</b>		
Diesellový motor		CAT C 3,6 24 V
Výkon	kW	55
Objem / Počet valcov		3,6 / 4-valcový
Emisná norma		EPA Tier 4f/EURO V
Objem palivovej nádrže	l	300
Rozsah teplôt	°C	-10/+37
<b>Podvozok</b>		
Nápravy		2-nápravový príves so stredovou osou v súlade s StVZO [nemecké právne predpisy o bezpečnosti cestnej premávky] s ABS
Pneumatiky		385/65 R22,5
Hrubá hmotnosť	kg	16000
Osvetlenie	V	24
Ťažné zariadenie	priemer (mm)	50
<b>Rozmery zásobníka</b>		
Objem	m <sup>3</sup>	> 6
Strana plnenia		obojsstranne
Výška plnenia	mm	2850
Šírka zásobníka	mm	4000
Hĺbka zásobníka	mm	1800
Šírka pásu zásobníka	mm	1200
<b>Bubon</b>		
Dĺžka	mm	4500
Priemer	mm	2000
Plocha	m <sup>2</sup>	28
Účinná triediaca plocha	m <sup>2</sup>	25
Rýchlosť	ot./min.	max. 21
<b>Čistiace kefy</b>		
Priemer	mm	700
Nastaviteľnosť		hydraulicky
Poloha		v smere jazdy, vľavo
<b>Vynášacie pásy</b>		
Dĺžka pásu na jemnú frakciu	mm	6700
Šírka pásu na jemnú frakciu	mm	1000
Výška vynášacieho pásu jemnej frakcie	mm	3100
Sklon vynášacieho pásu jemnej frakcie	°	30
Dĺžka pásu nadsitnej frakcie	mm	4900
Šírka pásu nadsitnej frakcie	mm	1000
Výška vynášacieho pásu nadsitnej frakcie	mm	3300
Sklon vynášacieho pásu nadsitnej frakcie	°	30
<b>Možnosti: pásy (pri prevádzke)</b>		
Dĺžka	mm	14330
Šírka	mm	7360
Dĺžka pásu jemnej frakcie	mm	8060
Výška vynášacieho pásu jemnej frakcie	mm	3700
Pás nadsitnej frakcie	mm	5900
Výška vynášacieho pásu nadsitnej frakcie	mm	3800



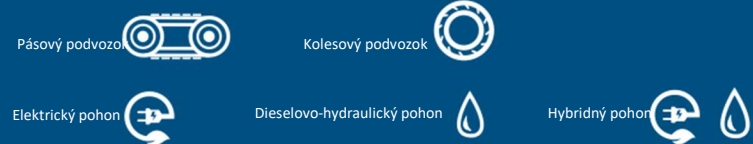

## TERRA SELECT T 60

Vďaka bubnovému situ s dĺžkou 5500 mm a priemerom 2200 mm môže stroj **T 60** dosiahnuť triediaci výkon až 200 m<sup>3</sup> za hodinu.

Prepracovaný technický dizajn bubnových triediacich strojov **TERRA SELECT** zaručuje dlhú životnosť. Štandardnú výbavu vysokej úrovne možno ešte rozšíriť o širokú škálu špecifických doplnkov podľa potrieb zákazníkov.

Jedinečný doplnok v podobe voliteľného extra dlhého pásu na jemnú frakciu optimalizuje vaše pracovné postupy. Pás na jemnú frakciu s dĺžkou 8060 mm umožňuje dosiahnutie výrazne väčšieho kužela materiálu až o 80 % v porovnaní s pásmi na jemnú frakciu bežných dĺžok.



Bubnové sito s priemerom 2200 mm



TERRA SELECT T 60 s pásovým podvozkom



TERRA SELECT T 60 – verzia príves

## AIRFIX V 60

Preosievanie a triedenie v jednom kroku: účinné oddelenie hrubej frakcie počas triedenia.

S cieľom čo najviac minimalizovať množstvo cudzích predmetov (ľahkých materiálov, ako sú plastové vrecká alebo fólie) v komposte, je na konci dopravníkového pásu hrubej frakcie namontované vzduchové zariadenie **AIRFIX V 60**. Vzduch sa vháňa pod materiál a nečistoty sa vyfúknu. Materiál sa následne odoberie sacím tlakovým ventilátorom s prevádzkovým výkonom 20,5 kW. Ventilátor je namontovaný na kontajneri, do ktorého sa odvádzajú odobraté nečistoty.

Zariadenie **AIRFIX V 60** môže mať hydraulický alebo elektrický pohon.





# TERRA SELECT T 60

Stroj pri prevádzke

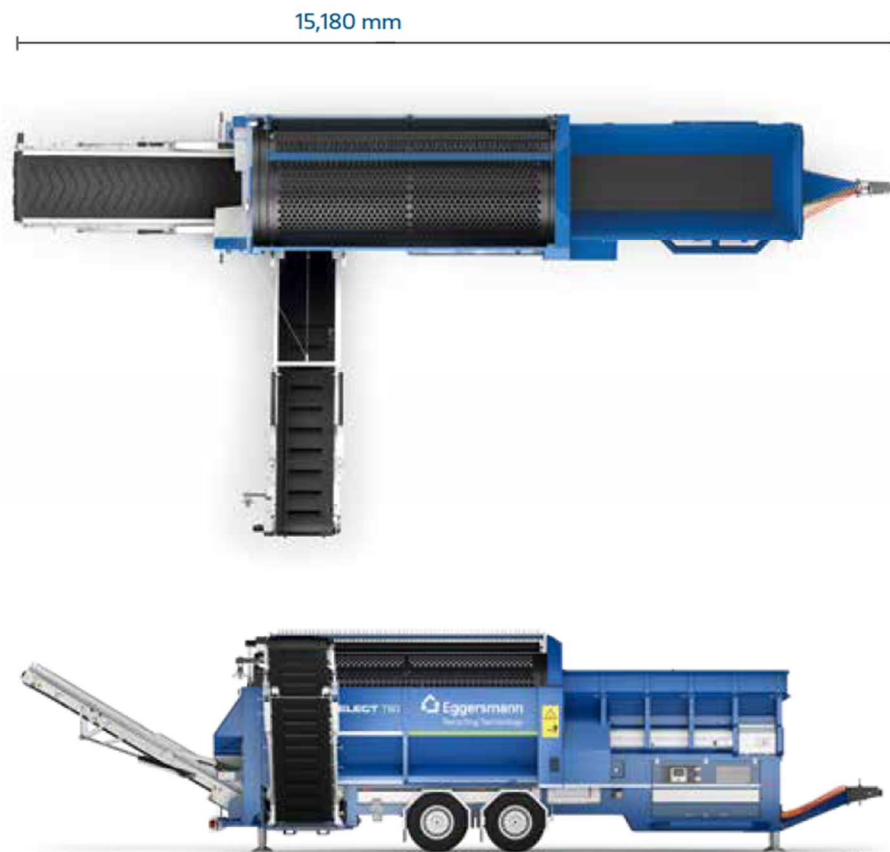

Stroj pri preprave

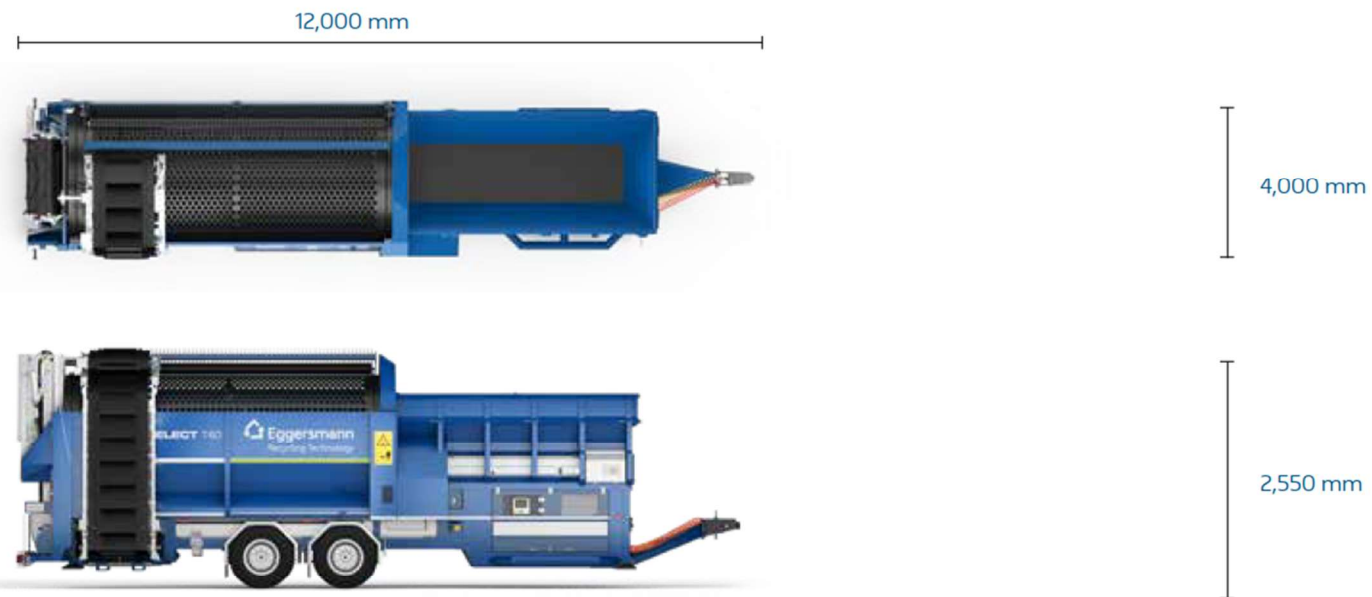

## TECHNICKÉ ÚDAJE | TERRA SELECT T 60

<b>Motor</b>		
Diesellový motor		CAT C 3,6 24 V
Výkon	kW	75
Objem / Počet valcov		3,6 / 4-valcový
Emisná norma		EPA Tier 4f/EURO V
Objem palivovej nádrže	l	300
Rozsah teplôt	°C	-10/+37
<b>Podvozok</b>		
Nápravy		2-nápravový príves so stredovou osou v súlade s StVZO [nemecké právne predpisy o bezpečnosti cestnej premávky] s ABS
Pneumatiky		385/65 R22,5
Hrubá hmotnosť	kg	19000
Osvetlenie	V	24
Ťažné zariadenie	D (mm)	50
<b>Rozmery zásobníka</b>		
Objem	m <sup>3</sup>	> 6
Strana plnenia		obojsstranne
Výška plnenia	mm	2870
Šírka zásobníka	mm	4000
Hĺbka zásobníka	mm	1800
Šírka pásu zásobníka	mm	1200
<b>Bubon</b>		
Dĺžka	mm	5500
Priemer	mm	2200
Plocha	m <sup>2</sup>	28
Účinná triediaca plocha	m <sup>2</sup>	33
Rýchlosť	ot./min.	max. 21
<b>Čistiace kefy</b>		
Priemer	mm	700
Nastaviteľnosť		hydraulicky
Poloha		v smere jazdy, vľavo
<b>Vynášacie pásy</b>		
Dĺžka pásu na jemnú frakciu	mm	6700
Šírka pásu na jemnú frakciu	mm	1000
Výška vynášacieho pásu jemnej frakcie	mm	3100
Sklon vynášacieho pásu jemnej frakcie	°	30
Dĺžka pásu nadsitnej frakcie	mm	4900
Šírka pásu nadsitnej frakcie	mm	1000
Výška vynášacieho pásu nadsitnej frakcie	mm	3300
Sklon vynášacieho pásu nadsitnej frakcie	°	30
<b>Možnosti: pásy (pri prevádzke)</b>		
Dĺžka	mm	16100
Šírka	mm	7360
Dĺžka pásu jemnej frakcie	mm	8060
Výška vynášacieho pásu jemnej frakcie	mm	3700
Pás nadsitnej frakcie	mm	5900
Výška vynášacieho pásu nadsitnej frakcie	mm	3800

Obsah, technické údaje a obrázky nie sú záväzné a výrobca ich môže zmeniť bez predchádzajúceho upozornenia. S odkazom na normu ISO 16016 o ochranných nápisoch.



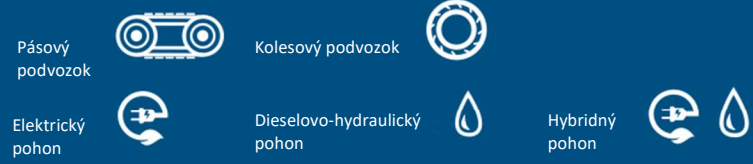

## TERRA SELECT T 70

Bubnový triedič **TERRA SELECT T 70** od spoločnosti Eggersmann je najväčším strojom v sérii. Ide o vysoko výkonné zariadenie s mimoriadnou kapacitou triedenia a výkonným hnacím mechanizmom poháňajúcim najväčší triediaci bubon (7,5 x 2,2 m) na trhu. S čistou plochou sita 46 m<sup>2</sup> možno dosiahnuť kapacitu triedenia až 250 m<sup>3</sup> za hodinu.

Jedinečné rozmery umožňujú dlhšie spracovanie materiálu v bubne pre dosiahnutie najvyššej kvality triedeného produktu. Vďaka početným možnostiam využitia podľa špecifických potrieb zákazníka a robustnej a odolnej konštrukcii ponúka stroj **TERRA SELECT T 70** optimálne podmienky na intenzívnu a vysoko výkonnú nepretržitú prevádzku. Mobilný stroj s kolesovým pohonom je k dispozícii vo verzii prívesu alebo s pásovým podvozkom.



Bubon 7,5 m<sup>3</sup> x 2,2 m



Zásobník s objemom 7 m<sup>3</sup>



TERRA SELECT T 70 – verzia príves





# TERRA SELECT T 70

Stroj pri prevádzke



Stroj pri preprave



## TECHNICKÉ ÚDAJE | TERRA SELECT T 70

Motor		
Diesellový motor		CAT C 3,6 24 V
Výkon	kW	75
Objem / Počet valcov		3,6 / 4-valcový
Emisná norma		EPA Tier 4f/EURO V
Objem palivovej nádrže	l	300
Rozsah teplôt	°C	-10/+37
Podvozok		
Nápravy		2-nápravový príves so stredovou osou v súlade s StVZO [nemecké právne predpisy o bezpečnosti cestnej premávky] s ABS
Pneumatiky		385/80 R22,5
Hrubá hmotnosť	kg	22000
Osvetlenie	V	24
Rozmery zásobníka		
Objem	m <sup>3</sup>	> 7
Strana plnenia		obojsstranne
Výška plnenia	mm	2840
Šírka zásobníka	mm	4200
Hĺbka zásobníka	mm	1840
Šírka pásu zásobníka	mm	1200
Bubon		
Dĺžka	mm	7500
Priemer	mm	2200
Plocha	m <sup>2</sup>	52
Účinná triediaca plocha	m <sup>2</sup>	46
Rýchlosť	ot./min.	max. 21
Čistiace kefy		
Priemer	mm	700
Nastavitelnosť		hydraulicky
Poloha		v smere jazdy, vľavo
Vynášacie pásy		
Dĺžka pásu na jemnú frakciu	mm	6700
Šírka pásu na jemnú frakciu	mm	1000
Výška vynášacieho pásu jemnej frakcie	mm	3100
Sklon vynášacieho pásu jemnej frakcie	°	30
Dĺžka pásu nadsitnej frakcie	mm	4900
Šírka pásu nadsitnej frakcie	mm	1000
Výška vynášacieho pásu nadsitnej frakcie	mm	3300
Sklon vynášacieho pásu nadsitnej frakcie	°	30
Možnosti: pásy (pri prevádzke)		
Dĺžka	mm	17700
Šírka	mm	7370
Dĺžka pásu jemnej frakcie	mm	8060
Výška vynášacieho pásu jemnej frakcie	mm	3700
Pás nadsitnej frakcie	mm	5900
Výška vynášacieho pásu nadsitnej frakcie	mm	3800

Obsah, technické údaje a obrázky nie sú záväzné a výrobca ich môže zmeniť bez predchádzajúceho upozornenia. S odkazom na normu ISO 16016 o ochranných nápisoch.





## STAR SELECT S 60

Hviezdicový triedič od spoločnosti Eggersmann sa vyznačuje najvyšším výkonom triedenia čo najväčšieho počtu frakcií, nízkymi prestojmi a vysokou účinnosťou triedenia, ako aj úspornou prevádzkou a flexibilnými možnosťami využitia. Hviezdicový triedič **STAR SELECT S 60 E** spĺňa všetky očakávania týkajúce sa efektívnej, inovatívnej technológie triedenia a ponúka aj mnoho ďalších výhod. Tento mobilný triedič možno využiť na triedenie biomasy a kompostu, kôry, odpadového dreva a drevnej štiepky. Dosahuje kapacitu až 300 m<sup>3</sup>/h s tromi frakciami.

Nové hviezdicové triediče od spoločnosti Eggersmann sú vybavené čistiacim prvkom Duramax umožňujúcim automatické čistenie hviezdíc, znižujúce ich opotrebovanie a umožňujúce ľahké preosievanie aj vlhkého a lepivého materiálu.

Vďaka systému Eggersmann QuickChange možno hriadeľ vymeniť v krátkom čase, čo vedie k skráteniu prestojov.

Pre prípravu kontaminovaných stredných frakcií na odstránenie nečistôt využívajú jednotlivé triediace šachty nový proces Eggersmann SplitSpeed, ktorý je v súčasnosti v procese patentovania. Ide o variabilné a nezávislé nastavenie otáčok triediaceho hriadeľa tak, aby sa počas triedenia ukládali nežiaduce ľahké nečistoty na povrch vrstvy, a následne sa odobrli pomocou vzduchového triediča **AIRFIX**.

Táto stredná frakcia so zníženým obsahom nečistôt sa následne vráti späť do procesu kompostovania. V závislosti od kombinácie hviezdíc a nastavení je možné dosiahnuť triedenie frakcie v rozsahu 0/10 - 25 mm, 10/25 -120 a >120 mm.



7" displej One-Logic



Diaľkové ovládanie



Čistiaci prvok Duramax



# STAR SELECT S 60

Stroj pri prevádzke

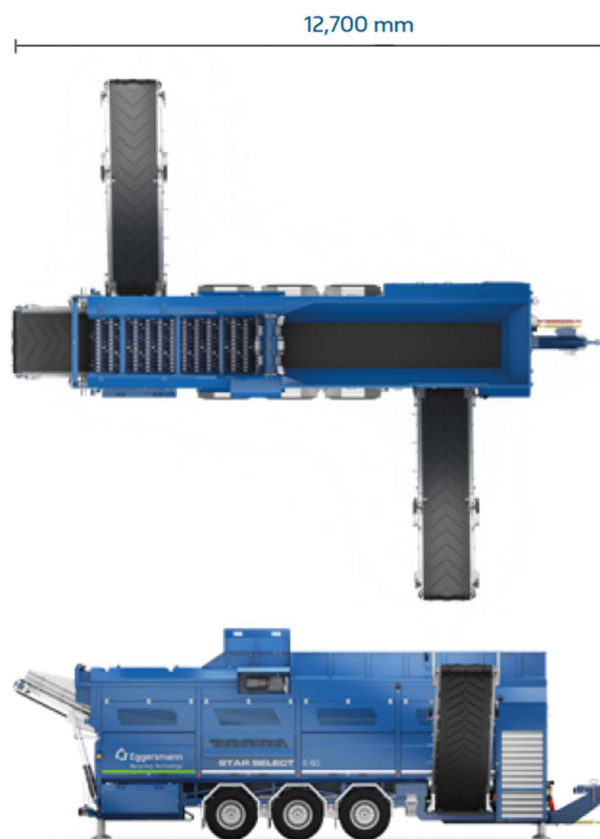

Stroj pri preprave



## TECHNICKÉ ÚDAJE | STAR SELECT S 60 E

<b>Motor</b>		
Dieselový motor		Perkins 904J-E36E2S
Objem / Počet valcov		3,6 / 4-valcový
Emisná norma		EURO V / EPA Tier 4f
Objem palivovej nádrže	l	300
Prevádzkové napätie		400V
Výkon alternátora	kVA	80
Rozsah teplôt	°C	-10/+37
<b>Podvozok</b>		
Nápravy		2-nápravový príves so stredovou osou v súlade s StVZO [nemecké právne predpisy o bezpečnosti cestnej premávky] s ABS
Pneumatiky		385/65/R22,5
Hrubá hmotnosť	kg	24000
Osvetlenie	V	400
Ťažné zariadenie	priemer (mm)	50
<b>Rozmery zásobníka</b>		
Objem plnenia	m <sup>3</sup>	76
Výška plnenia	mm	3500
Strana plnenia		vľavo
Šírka zásobníka	mm	5200
Hĺbka zásobníka	mm	1800
Šírka pásu zásobníka	mm	1200
<b>Triediaca plošina hrubej frakcie</b>		
Dĺžka triediacej plošiny	mm	4000
Šírka triediacej plošiny	mm	1200
Triediaca plocha	m <sup>2</sup>	4.8
Rýchlosť triedenia plocha		priebežne
Veľkosť sita	mm	cca. 60 až 150
<b>Triediaca plošina jemnej frakcie</b>		
Dĺžka triediacej plošiny	mm	6900
Šírka triediacej plošiny	mm	1200
Triediaca plocha	m <sup>2</sup>	8.3
Rýchlosť triedenia plocha		priebežne
Veľkosť sita	mm	cca. 10 až 25
<b>Pás jemnej/strednej frakcie</b>		
Dĺžka pásu	mm	7200
Šírka pásu	mm	1000
Využitelná výška vynášania (pri prevádzke)	mm	3500
<b>Pás nadsitnej frakcie</b>		
Dĺžka pásu	mm	2000
Šírka pásu	mm	1350
Využitelná výška vynášania (pri prevádzke)	mm	3330



## Riešenia

Štandardné verzie strojov **TERRA SELECT** a **STAR SELECT** od spoločnosti Eggersmann sa už vyznačujú rozsiahlou výbavou. Tím EcoEngineers spoločnosti Eggersmann nie je len tímom konštruktérov strojov, ale aj odborníkov v oblasti poradenstva s dlhoročnými skúsenosťami.

Vďaka tomu dokážeme navrhnuť rozumné riešenia na dokonalé prispôbenie vášho produktu podľa vašich potrieb. Radi vám osobne poradíme a stroj vám nakonfigurujeme podľa vašich požiadaviek.



SCREENFIX - hviezdicový triedič



AIRFIX - vzduchové zariadenie na odstraňovanie fólií a ľahkých nečistôt



Dlhé pásy - pre väčšiu výšku vysunutia



Magnetické valce - na vytriedenie železa na vynášacom páse



Pás na kamene - na vytriedenie kameňov a ťažkých nečistôt



Separátor hrubého materiálu - na ochranu zásobníka v prípade veľkých nečistôt



Diaľkové ovládanie - na ovládanie z kolesového nakladača



Pásový podvozok



Triediace segmenty - pre maximálnu flexibilitu

## Aplikácie

Už viac ako 30 rokov sa výrobky značky Eggersmann používajú na celom svete v rôznych oblastiach použitia, ako je drvenie, preosievanie, miešanie, triedenie a kompostovanie najrôznejších materiálov. Nižšie nájdete malú ukážku rôznych oblastí využitia recyklačnej techniky Eggersmann.

Radi vám poradíme, ak uvažujete o novej oblasti využitia, optimalizácii existujúcich procesov alebo chcete vyskúšať celkom nové riešenia. Vzhľadom na naše skúsenosti v celosvetovom meradle neexistujú takmer žiadne požiadavky, na ktoré by sme ešte nenašli tieto alebo podobné riešenia.







## Servis a náhradné diely

Spoľahlivo - rýchlo - celosvetovo

V záujme zabezpečenia dlhej životnosti a bezporuchovosti vašich strojov Eggersmann sme tu vždy pre vás na telefonickej linke ako váš odborný servisný partner pripravený poskytnúť vám podporu. Naši servisní poradcovia, technici, mechanici, mechatronici a programátori sú vám k dispozícii po celom svete. Využite preto skúsenosti našich servisných pracovníkov a odbornú podporu našich regionálnych predajcov.

### Servis spoločnosti Eggersmann:

- › uvedenie do prevádzky, montáž a inštrukciá k používaniu stroja
- › preventívna údržba
- › servis
- › riešenie problémov
- › modernizácia a rozšírenie strojov
- › odborné poradenstvo

Náš vyškolený servisný personál v rámci kontroly vášho stroja Eggersmann overí kompletne základné nastavenie z hľadiska opotrebenia, funkčnosti a bezpečnosti; v zásade zhodnotí aktuálny stav stroja. Na základe toho dostanete servisný kontrolný zoznam a servisnú správu.

### Výhody pravidelných servisných kontrol od spoločnosti Eggersmann:

- › predĺžená životnosť a doba prevádzkyschopnosti stroja
- › systém včasného varovania pred opotrebovaním: včasné plánovanie riešení riešenie problémov vedie k zníženiu prestojov stroja
- › úspora nákladov vďaka zníženiu nákladov na opravy
- › komplexná poradenská podpora

Nájdite svojho miestneho servisného partnera na [www.f-e.de](http://www.f-e.de)



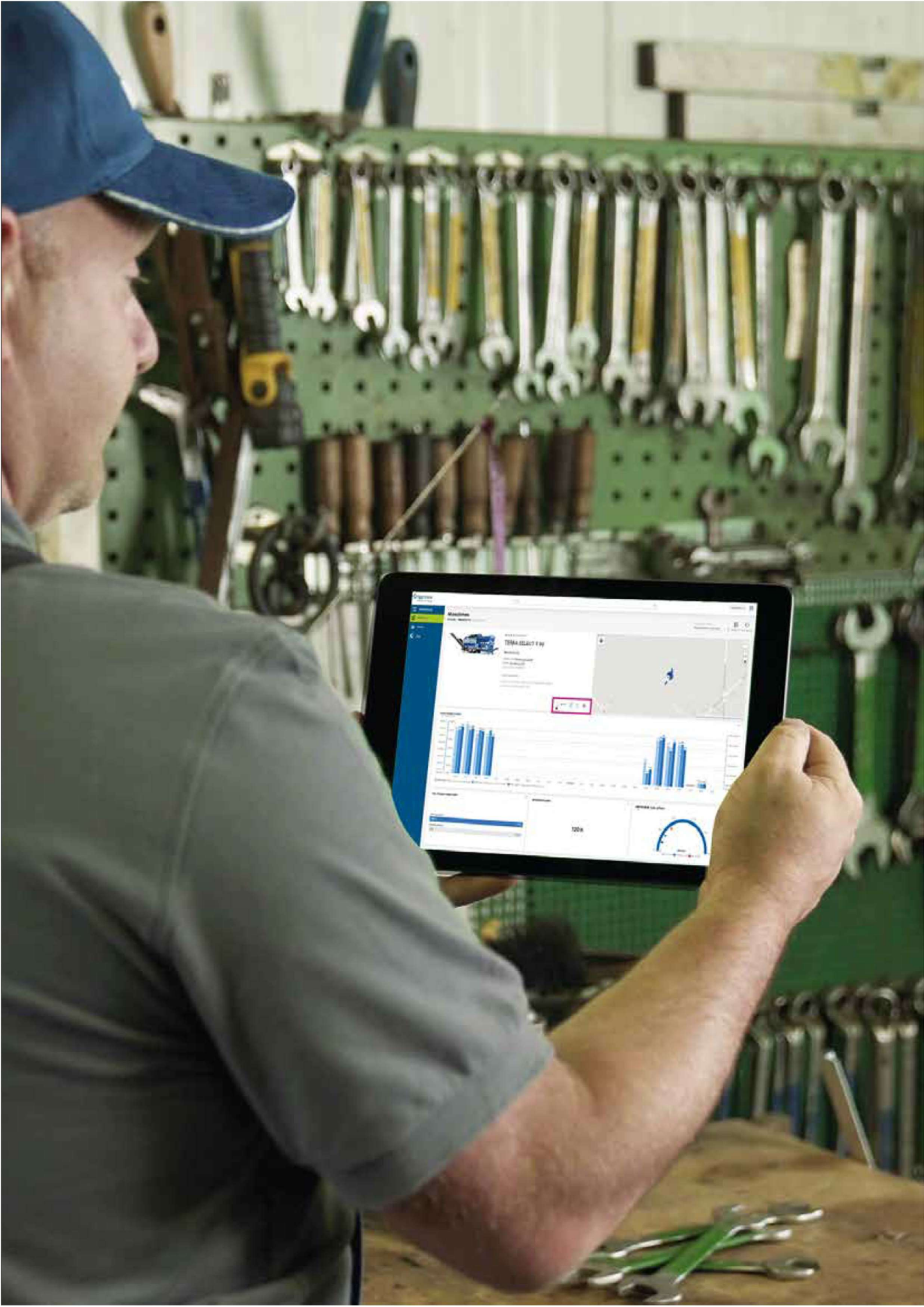

Upozornenie na alarm a potrebu vykonania údržby



Monitorovanie prevádzkových nákladov



Intuitívne ovládanie



Sledovanie a monitorovanie



Diagnostika porúch



Parametre stroja



Nástroje na vykazovanie s históriou

Automatizované správy



## Eggersmann Telematic

### Vzdialený servis a monitorovanie strojov

Eggersmann Telematic System je užitočným doplnkom pre reguláciu nákladov a monitorovanie prevádzky vašich strojov.

Výrazne zjednodušuje údržbu a servisné operácie. Stroj odošle servisnému partnerovi informáciu o požiadavke na vykonanie údržby alebo ho v prípade poruchy priamo notifikuje. Servisný partner má prístup k príslušným parametrom a môže v oboch prípadoch vykonať optimálne prípravy na prevádzku. Spoločnosť Eggersmann za vás uhradí náklady za prvý rok používania systému Eggersmann Telematic.

#### Telematic zaznamenáva váš úspech

Vďaka funkcionalite Eggersmann Telematic je možné priebežne sledovať a vyhodnocovať pracovné údaje, spotrebu zdrojov a polohu

vášho stroja prostredníctvom internetu a PC, notebooku alebo smartfónu v priamom prenose alebo dodatočne na portáli Eggersmann Telematic.

Nástroj Eggersmann Telematic je súčasťou štandardnej výbavy všetkých našich strojov.

